

Deutsch **Großmembran-Kondensator-Mikrofon**

Diese Anleitung richtet sich an Benutzer mit Grundkenntnissen in der Audiotechnik. Bitte lesen Sie die Anleitung vor dem Betrieb gründlich durch und heben Sie sie für ein späteres Nachlesen auf.

1 Einsatzmöglichkeiten

Dieses Mikrofon mit extrem dünner, goldbeschichteter 25,4-mm-Membran (1") ist für professionelle Studio- und Live-Einsätze konzipiert und eignet sich sowohl für die Schallabnahme von Instrumenten als auch für Vokalanwendungen.

Für den Betrieb benötigt das Mikrofon eine Phantomspeisung von 48V. Zum Lieferumfang gehören ein Mikrofonhalter und eine Ledertasche.

2 Wichtige Hinweise für den Gebrauch

Das Mikrofon entspricht allen relevanten Richtlinien der EU und trägt deshalb das CE-Zeichen.

- Setzen Sie das Mikrofon nur im Innenbereich ein. Schützen Sie es vor Tropf- und Spritzwasser sowie hoher Luftfeuchtigkeit. Der zulässige Einsatztemperaturbereich beträgt 0–40°C.
- Verwenden Sie zum Reinigen nur ein trockenes, weiches Tuch, niemals Chemikalien oder Wasser.

- Wird das Mikrofon zweckentfremdet, falsch angeschlossen oder nicht fachgerecht repariert, kann keine Haftung für daraus resultierende Sach- oder Personenschäden und keine Garantie für das Mikrofon übernommen werden.

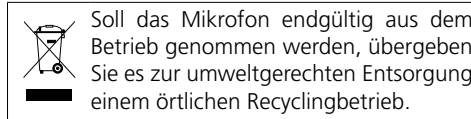

3 Inbetriebnahme

- 1) Den Mikrofonhalter auf ein Stativ mit 16-mm-Gewinde (5/8") schrauben.
- 2) Den Gewinding (3) unten am Mikrofon abschrauben und das Mikrofon auf den Aufnahmering (1) des Halters setzen. Das Mikrofon so drehen, dass die Seite mit dem Symbol ☉ in Richtung der Schallquelle zeigt (Abb. 3). Anschließend den Gewinding wieder festdrehen.
- 3) Zum Ausrichten des Mikrofons auf die Schallquelle die Schraube (2) des Halters lösen, das Mikrofon wie gewünscht ausrichten und die Schraube wieder festziehen.
- 4) Das Mikrofon über ein Kabel mit XLR-Stecker (z. B. ein Kabel der MEC-Serie) an einen Mikro-

foneingang des verwendeten Audiogeräts (z. B. Mischpult) anschließen.

Der Mikrofoneingang muss eine 48-V-Phantomspeisung aufweisen. Stellt das Audiogerät keine Phantomspeisung bereit, das Mikrofon über ein Phantomspeisegerät (z. B. EMA-3 oder EMA-200) an das Audiogerät anschließen.

4 Technische Daten

- Mikrofontyp: Großmembran-Kondensator-Mikrofon mit FET
- Richtcharakteristik: . . . Niere
- Frequenzbereich: 20 – 20 000 Hz
- Empfindlichkeit: 17,8 mV/Pa bei 1 kHz
- Max. Schalldruck: 125 dB
- Signal/Rauschabstand: > 70 dB
- Nennimpedanz: 200 Ω
- Stromversorgung: Phantomspeisung 48V =
- Einsatztemperatur: 0 – 40 °C
- Abmessungen: Ø 50 mm × 130 mm
- Gewicht: 290 g
- Anschluss: XLR, 3-polig, symmetrisch

Änderungen vorbehalten.

English **Large Diaphragm Condenser Microphone**

These operating instructions are intended for users with basic knowledge in audio technology. Please read the instructions carefully prior to operating the unit and keep them for later reference.

1 Applications

This microphone with extra thin, gold-coated 25.4mm (1") diaphragm is designed for professional studio and live applications and is both suitable for the sound pick-up of musical instruments and for vocal sound.

For operation, the microphone requires a phantom power of 48V. It is supplied with a microphone support and a leather bag.

2 Important Notes

This microphone corresponds to all relevant directives of the EU and is therefore marked with CE.

- The microphone is suitable for indoor use only. Protect it against dripping water, splash water and high air humidity. The admissible ambient temperature range is 0–40°C.
- For cleaning only use a dry, soft cloth; never use chemicals or water.
- No guarantee claims for the microphone and no liability for any resulting personal damage or material damage will be accepted if the micro-

phone is used for other purposes than originally intended, if it is not correctly connected or if it is not repaired in an expert way.

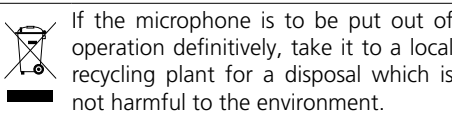

3 Setting into Operation

- 1) Screw the microphone holder onto a stand with 16 mm (5/8") thread.
- 2) Screw off the threaded ring (3) at the lower part of the microphone and place the microphone into the ring (1) of the holder. Turn the microphone so that the side with the symbol ☉ is directed towards the sound source (figure 3). Then retighten the threaded ring.
- 3) To adjust the microphone to the sound source, release the screw (2) of the holder, position the microphone as desired, and retighten the screw.
- 4) Connect the microphone via a cable with XLR plug (e. g. a cable of the MEC series) to a microphone input of the audio unit used (e. g. mixer).
The microphone input must have a 48V phantom power supply. If the audio unit does not provide any phantom power, connect the microphone via a phantom power supply unit (e. g. EMA-3 or EMA-200) to the audio unit.

4 Specifications

- Type of microphone: . . . large diaphragm condenser microphone with FET
- Pick-up pattern: cardioid
- Frequency range: 20 – 20 000 Hz
- Sensitivity: 17.8 mV/Pa at 1 kHz
- Max. SPL: 125 dB
- S/N ratio: > 70 dB
- Nominal impedance: . . 200 Ω
- Power supply: phantom power 48V =
- Ambient temperature: . 0 – 40 °C
- Dimensions: Ø 50 mm × 130 mm
- Weight: 290 g
- Connection: XLR, 3 poles, balanced
- Subject to technical modification.

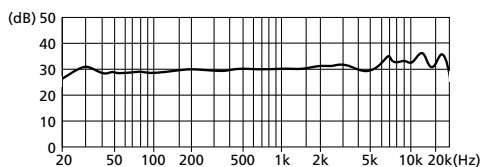

① Frequenzgang / Frequency response

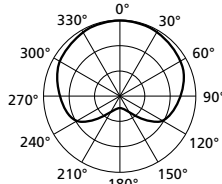

② Polardiagramm (bei 1 kHz) / Polar pattern (at 1 kHz)

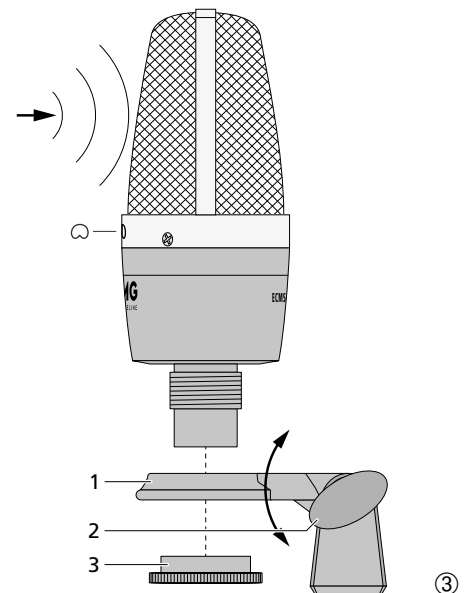

Français **Microphone à condensateur avec grande membrane**

Cette notice s'adresse aux utilisateurs avec des connaissances techniques de base en audio. Veuillez lire la présente notice avec attention avant le fonctionnement et conservez-la pour pouvoir vous y reporter ultérieurement.

1 Possibilités d'utilisation

Ce microphone avec membrane 25,4 mm (1"), extrêmement fine et recouverte d'or, est spécialement conçu pour des utilisations professionnelles en studio et live et est également adapté pour des prises de son d'instruments et des applications de discours et chant.

Pour le fonctionnement, le microphone requiert une alimentation fantôme de 48V. Un support micro et un sacochette en cuir sont livrés.

2 Conseils importants d'utilisation

Le microphone répond à toutes les directives nécessaires de l'Union européenne et porte donc le symbole **CE**.

- Le microphone n'est conçu que pour une utilisation en intérieur. Protégez-le de tout type de projections d'eau, des éclaboussures et d'une humidité élevée de l'air. La plage de température de fonctionnement autorisée est de 0–40°C.

- Pour le nettoyer, utilisez un chiffon sec et doux, en aucun cas de produits chimiques ou d'eau.
- Nous déclinons toute responsabilité en cas de dommages matériels ou corporels résultants si le micro est utilisé dans un but autre que celui pour lequel il a été conçu, s'il n'est pas correctement branché ou s'il n'est pas réparé par un technicien habilité ; en outre, la garantie deviendrait caduque.

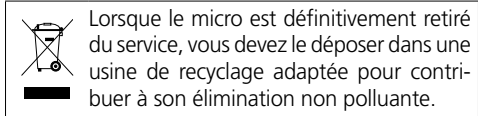

3 Fonctionnement

- Vissez le support micro sur un pied équipé d'un filetage 16 mm (5/8").
- Dévissez l'anneau fileté (3) sur la partie inférieure du micro et placez le micro sur l'anneau (1) du support. Tournez le microphone de telle sorte que le côté avec le symbole  soit en direction de la source sonore (schéma 3). Puis revissez l'anneau fileté.
- Pour orienter le microphone vers la source

audio, desserrez la vis (2) du support, positionnez le microphone à votre convenance et revissez la vis.

- Reliez le microphone via un cordon avec fiche XLR mâle (p.ex. un cordon de la série MEC) à une entrée micro de l'appareil audio utilisé (p.ex. table de mixage). L'entrée micro doit avoir une alimentation fantôme 48V. Si l'appareil audio ne délivre pas d'alimentation fantôme, reliez le microphone via un appareil à alimentation fantôme (p.ex. EMA-3 ou EMA-200) à l'appareil audio.

4 Caractéristiques techniques

Type microphone : . . . microphone à condensateur avec grande membrane et FET
 Directivité : cardioïde
 Bande passante : 20–20 000 Hz
 Sensibilité : 17,8 mV/Pa à 1 kHz
 Pression sonore max.: 125 dB
 Rapport signal/bruit : > 70 dB
 Impédance nominale : 200 Ω
 Alimentation : fantôme 48V==
 Température fonc. : . . . 0–40 °C
 Dimensions : Ø 50 mm × 130 mm
 Poids : 290 g
 Branchements : XLR, 3 pôles, sym.
 Tout droit de modification réservé.

Italiano **Microfono a condensatore a grande membrana**

Queste istruzioni sono rivolte a utenti con conoscenze base nella tecnica audio. Vi preghiamo di leggerle attentamente prima della messa in funzione e di conservarle per un uso futuro.

1 Possibilità d'impiego

Questo microfono con la sua membrana di 25,4 mm (1"), estremamente sottile, placata d'oro, è stato realizzato per impieghi professionali negli studi di registrazione e dal vivo; è adatto sia per prelevare il suono da strumenti musicali che per applicazioni di canto e di lingua parlata.

Per il funzionamento, il microfono richiede un'alimentazione phantom di 48V. Sono in dotazione un supporto per il microfono e una custodia in pelle.

2 Avvertenze importanti per l'uso

Il microfono è conforme a tutte le direttive rilevanti dell'UE e pertanto porta la sigla **CE**.

- Il microfono è previsto solo per l'uso all'interno di locali. Proteggerlo dall'acqua gocciolante e dagli spruzzi d'acqua nonché da alta umidità dell'aria. La temperatura d'esercizio ammessa è 0–40°C.
- Per la pulizia usare solo un panno morbido, asciutto; non impiegare in nessun caso prodotti chimici o acqua.
- Nel caso di uso improprio, di collegamento sbagliato o di riparazione non a regola d'arte non si presta nessuna garanzia per il microfono e non

si assume nessuna responsabilità per eventuali danni a persone o a cose.

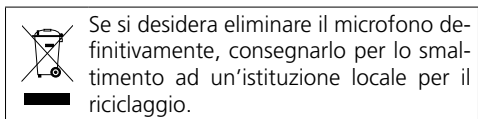

3 Messa in funzione

- Avvitare il supporto del microfono su uno stativo con filettatura di 16 mm (5/8").
- Svitare l'anello filettato (3) sul lato inferiore del microfono e posizionare il microfono sull'anello di sostegno (1) del supporto. Posizionare il microfono in modo che il lato con il simbolo  sia indirizzato verso la sorgente sonora (fig. 3) e stringere di nuovo l'anello filettato.
- Per orientare il microfono verso la sorgente sonora allentare la vite (2) del supporto, posizionare il microfono come desiderato e stringere di nuovo la vite.
- Collegare il microfono con un ingresso microfono dell'apparecchio audio utilizzato (p. es. di un mixer), servendosi di un cavo con connettori XLR (p. es. un cavo della serie MEC). L'ingresso deve essere equipaggiato con un'alimentazione phantom di 48V. Se l'apparecchio audio non dispone di alimentazione phantom, occorre collegare il microfono con l'apparecchio audio per mezzo di un alimentatore phantom esterno (p. es. EMA-3 o EMA-200).

4 Dati tecnici

Tipo de microfóno: microfono a condensatore a grande membrana con FET
 Sistema: cardioide
 Gamma di frequenze: .20–20 000 Hz
 Sensibilità: 17,8 mV/Pa a 1 kHz
 Pressione sonora max.: 125 dB
 Rapporto S/R: > 70 dB
 Impedenza nominale: .200 Ω
 Alimentazione:48V==, phantom
 Temperatura d'impiego: 0–40 °C
 Dimensioni: Ø 50 mm × 130 mm
 Peso: 290 g
 Collegamento: XLR, 3 poli, simm.
 Con riserva di modifiche tecniche.

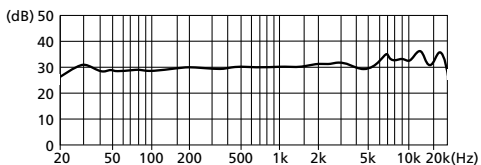

① Réponse en fréquences / Risposta in frequenza

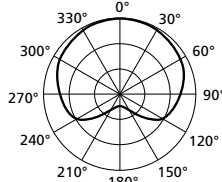

② Directivité à 1 kHz / Caratteristica direzionale con 1 kHz

